

ANM(T) 81/10/6/10 (7)



**KERAJAAN MALAYSIA**

**SURAT PEKELILING AKAUNTAN NEGARA MALAYSIA  
BILANGAN 7 TAHUN 2014**

Semua Ketua Setiausaha Kementerian  
Semua Ketua Jabatan Persekutuan  
Semua Pegawai Kewangan Negeri  
Semua Ketua Akauntan Jabatan Mengakaun Sendiri  
Semua Pengarah Negeri/ Cawangan Jabatan Akauntan Negara Malaysia  
Semua Akauntan Negeri/ Bendahari Negeri  
Semua Ketua Eksekutif Badan Berkanun Persekutuan  
Semua Ketua Eksekutif Badan Berkanun Negeri  
Semua Datuk Bandar/ Yang Dipertua Pihak Berkuasa Tempatan  
Semua Ketua Eksekutif Majlis Agama Islam

**GARIS PANDUAN PERMOHONAN PEMBANGUNAN  
SISTEM PERAKAUNAN KEWANGAN AGENSI KERAJAAN**

**1. TUJUAN**

Surat Pekeliling ini bertujuan untuk memberi garis panduan kepada agensi kerajaan yang bercadang untuk membangunkan sistem perakaunan kewangan.

## 2. LATAR BELAKANG

- 2.1 Arahan Perbendaharaan 138(a) menetapkan bahawa adalah menjadi kewajipan Akauntan Negara bagi menentukan sistem perakaunan yang sepatutnya diwujudkan dan pengawasan yang sesuai diadakan untuk mengelakkan kehilangan kerana penipuan atau kecuaiian dalam semua Perbendaharaan dan Perbendaharaan Kecil dan jabatan-jabatan lain, termasuk jabatan mengakaun sendiri, dalam Kerajaan Persekutuan atau Kerajaan Negeri; dan dari semasa ke semasa mengeluarkan apa-apa arahan yang perlu bagi panduan Pegawai Pengawal dan Pegawai Kewangan Negeri berkenaan dengan perkara itu.
- 2.2 Justeru itu, Akauntan Negara Malaysia telah mengeluarkan Surat Pekeliling Akauntan Negara Malaysia (SPANM) Bil. 1 Tahun 1992 mengenai kelulusan mengujud atau meminda sistem/ prosedur perakaunan Jabatan-Jabatan Kerajaan Persekutuan. SPANM Bil. 5 Tahun 2004 pula memaklumkan mengenai pindaan cara penghantaran permohonan.
- 2.3 Mulai tahun 1995, Jabatan Akauntan Negara Malaysia (JANM) mengambil langkah membangunkan sistem-sistem Perakaunan seperti Sistem Perakaunan Mikro (SPM), Sistem Perancangan dan Kawalan Belanjawan Elektronik (eSPKB), Sistem Perakaunan Terimaan Kerajaan (eTerimaan) dan Sistem Perakaunan Berkomputer Standard Kerajaan Negeri (SPEKS) bagi memantapkan pengurusan kewangan dan perakaunan.
- 2.4 Pada tahun 2002, Jabatan Perdana Menteri telah mengeluarkan Pekeliling Am Bil. 2 Tahun 2002 untuk penggunaan dan pemakaian Data *Dictionary* Sektor Awam (DDSA) sebagai format data yang standard di semua agensi kerajaan bagi sistem yang dibangunkan.
- 2.5 Selaras dengan SPANM Bil. 6 Tahun 2014 mengenai *Standard Accounting System for Government Agencies* (SAGA), semua Badan Berkanun Persekutuan, Badan Berkanun Negeri, Pihak Berkuasa Tempatan dan Majlis Agama Islam perlu mendapat kelulusan JANM terlebih dahulu sebelum dikemukakan kepada Jawatankuasa Pemandu ICT (JPICT) Kementerian/ MAMPU bagi pembangunan sistem perakaunan kewangan.

## 3. TAKRIFAN

- 3.1 Sistem perakaunan kewangan adalah merujuk kepada sistem yang melibatkan proses perancangan, pengkosan, pengagihan, perbelanjaan, penerimaan, perakaunan (subsidiari, gaji, aset tetap, pelaburan, pinjaman), pengurusan stor (inventori) dan pelaporan wang awam yang selepas ini dikenali sebagai sistem.

- 3.2 Agensi Kerajaan adalah merujuk kepada Kementerian/ Jabatan Kerajaan Persekutuan dan Kerajaan Negeri, Badan Berkanun Persekutuan, Badan Berkanun Negeri, Pihak Berkuasa Tempatan dan Majlis Agama Islam yang selepas ini dikenali sebagai agensi.

#### 4. PELAKSANAAN

- 4.1 Penggunaan sistem sedia ada yang dibangunkan oleh JANM perlu diberi keutamaan sebelum cadangan sistem baru hendak dibangunkan bagi mengelakkan pembaziran sumber.
- 4.2 Agensi hendaklah memohon kelulusan reka bentuk sistem daripada JANM. Kertas permohonan hendaklah merangkumi perkara asas seperti di **Lampiran A**. Kelulusan ini adalah terpakai selagi tiada perubahan kepada reka bentuk sistem asal.
- 4.3 Agensi hendaklah mengemukakan permohonan kelulusan teknikal sistem kepada JPICT Kementerian atau Jawatankuasa Teknikal ICT (JTICT) MAMPU setelah mendapat kelulusan JANM.
- 4.4 Agensi hendaklah mematuhi pekeliling yang berkaitan dengan perolehan ICT yang sedang berkuatkuasa.
- 4.5 Agensi hendaklah melaksanakan Penilaian Selepas Pelaksanaan (*Post Implementation Review*) selepas tempoh pembangunan sistem untuk memastikan pematuhan kepada reka bentuk sistem yang diluluskan.
- 4.6 Agensi yang telah selesai membangunkan sistem perakaunan hendaklah mengemukakan permohonan untuk mendapatkan Sijil Sistem Perakaunan Kewangan daripada JANM. Carta aliran proses cadangan pembangunan sistem perakaunan kewangan adalah seperti di **Lampiran B**.
- 4.7 Permohonan pembangunan sistem perakaunan agensi hendaklah dihantar kepada Bahagian Pembangunan Perakaunan Dan Pengurusan, Seksyen Khidmat Perunding, JANM.

#### 5. TARIKH BERKUAT KUASA

Surat Pekeliling ini berkuat kuasa mulai pada tarikh ianya dikeluarkan.

## 6. PEMAKAIAN

Surat Pekeliling ini hendaklah digunapakai oleh semua Kementerian/ Jabatan Kerajaan Persekutuan dan Kerajaan Negeri, Badan Berkanun Persekutuan, Badan Berkanun Negeri, Pihak Berkuasa Tempatan dan Majlis Agama Islam.

## 7. PEMBATALAN

Dengan berkuat kuasanya surat pekeling ini, Surat Pekeliling Akauntan Negara Malaysia Bil.5 Tahun 2010 adalah dibatalkan.

## 8. PENUTUP

Kementerian/Jabatan dan Ketua Pejabat Perakaunan hendaklah memastikan peraturan yang ditetapkan dalam Surat Pekeliling ini dipatuhi. Sebarang pertanyaan berkenaan Surat Pekeliling ini boleh dikemukakan kepada Jabatan Akauntan Negara Malaysia.

**“BERKHIDMAT UNTUK NEGARA”**

Saya yang menurut perintah,



**DATUK WAN SELAMAH BINTI WAN SULAIMAN**  
Akauntan Negara Malaysia  
15 Disember 2014

s.k :

Ketua Setiausaha Negara

Ketua Setiausaha Perbendaharaan

Ketua Audit Negara

## Lampiran A

Kertas kerja permohonan pembangunan sistem hendaklah mengandungi perkara asas seperti berikut :-

1. Proses sistem sedia ada.
2. Justifikasi pembangunan sistem baru.
3. Gambaran keseluruhan sistem baru (Contoh seperti Lampiran A1).
4. Reka bentuk teknikal sistem baru (Contoh seperti Lampiran A2).
5. Aliran proses kerja untuk keseluruhan modul (Contoh seperti Lampiran A3) dan setiap modul (Contoh seperti Lampiran A4).
6. Ciri-ciri keselamatan sistem (termasuk kawalan dalaman, cara dan tahap capaian, jejak audit, sistem sokongan dan penyimpanan data sistem).
7. Prosedur perakaunan (*Accounting Treatment*).
8. Struktur kod perakaunan.
9. Dokumen kewangan beserta contoh dokumen.

Gambaran Keseluruhan Sistem Baru

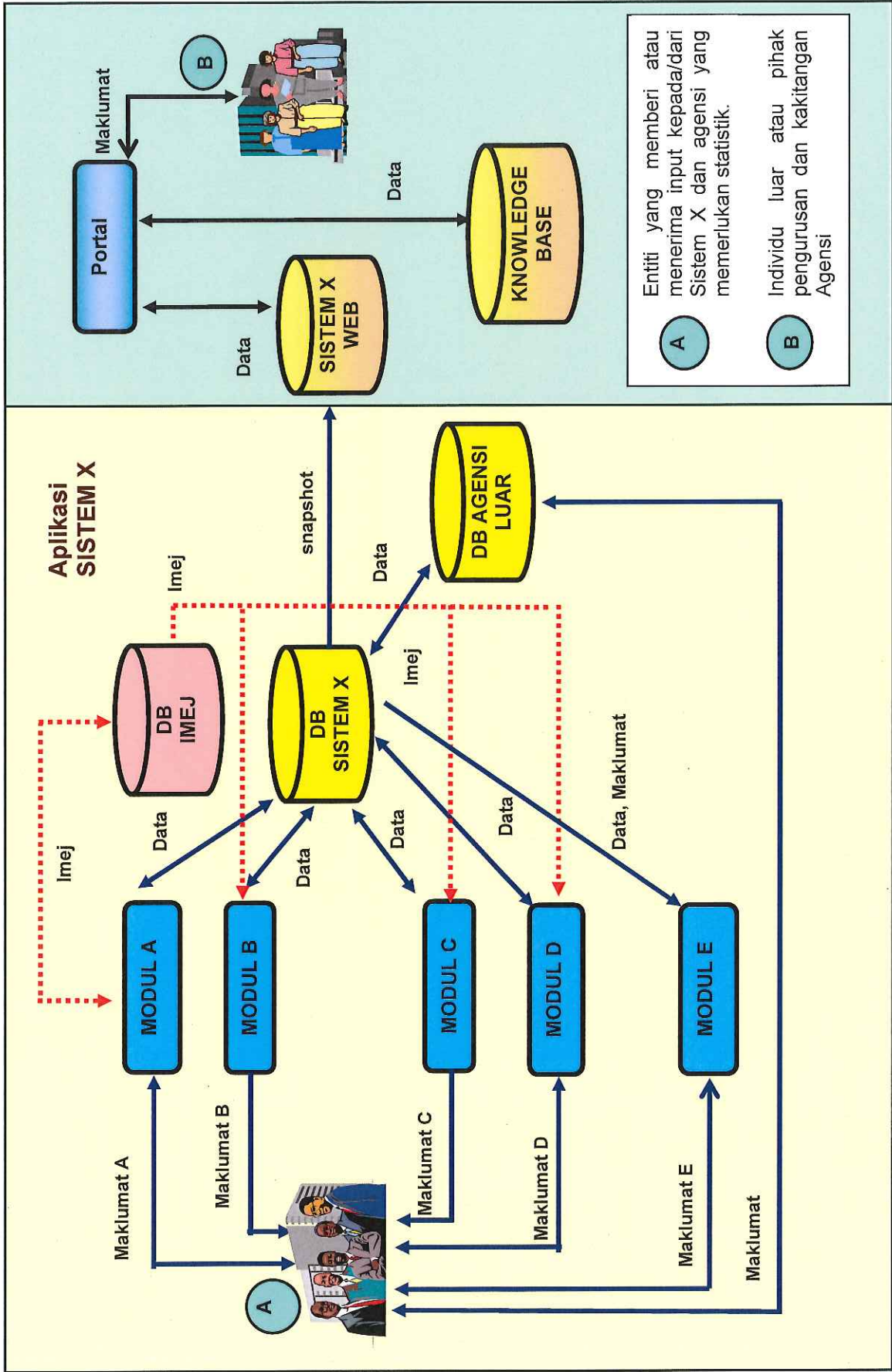

Reka Bentuk Teknikal Sistem Baru

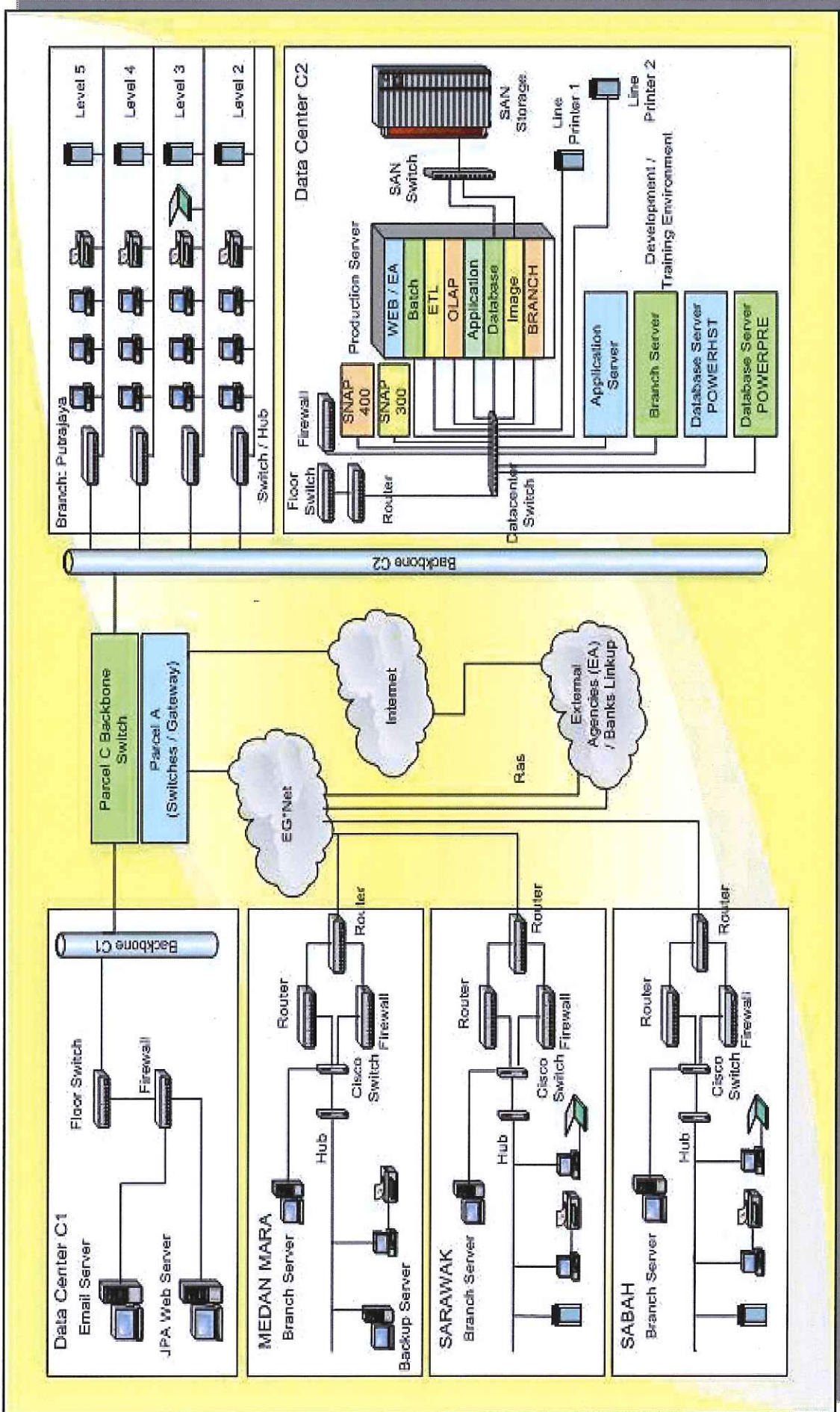

Aliran Proses Kerja Untuk Keseluruhan Sistem

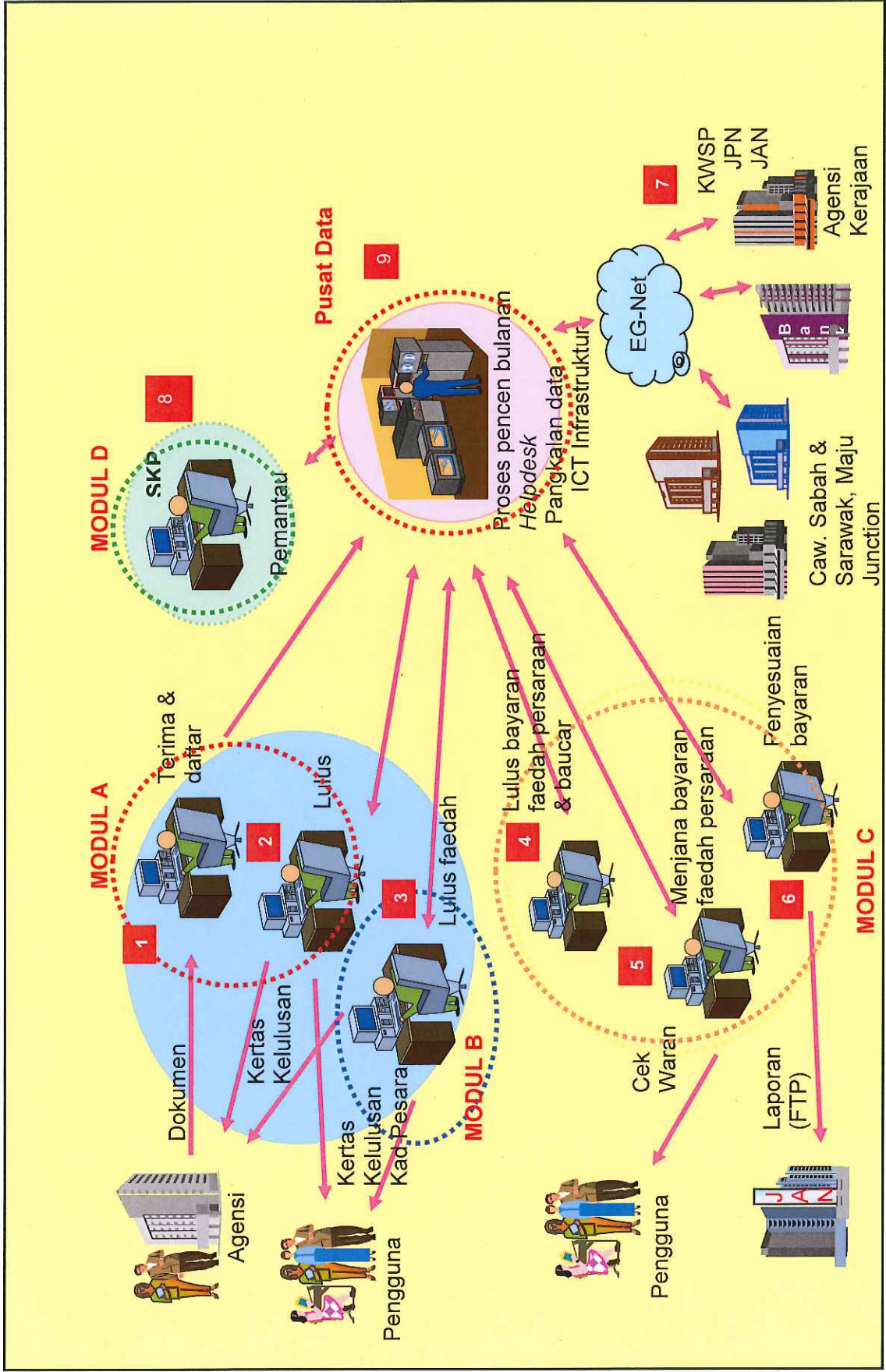



**Aliran Proses Kerja Untuk Setiap Modul  
Contoh : MODUL C**

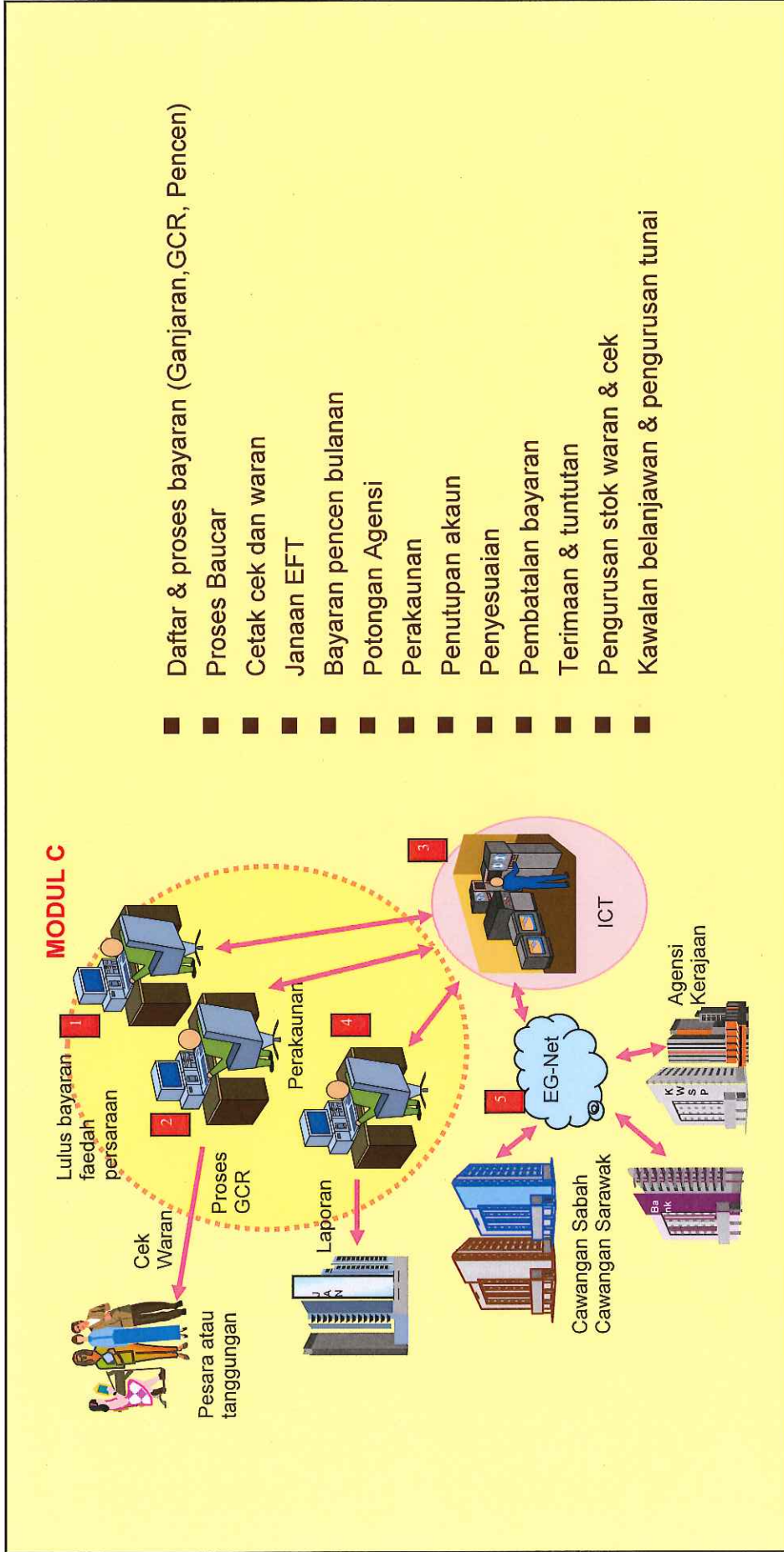

Carta Aliran Proses Cadangan Pembangunan Sistem Perakaunan Kewangan

