



**JABATAN AKAUNTAN NEGARA MALAYSIA**

## **DOKUMEN SEBUT HARGA**

**KERJA-KERJA PENGUBAHSUAIAN BILIK JAMUAN  
PUSAT PEMBANGUNAN PROFESIONAL INSTITUT  
PERAKAUNAN NEGARA, CYBERJAYA, SELANGOR  
DARUL EHSAN**

**SEBUT HARGA : JANM BIL. 3/2022**

## **ISI KANDUNGAN**

<b>BIL.</b>	<b>KETERANGAN</b>	<b>MUKA SURAT</b>
1.	NOTIS SEBUT HARGA	2
2.	SENARAI SEMAKAN	3
3.	ARAHAN KEPADA PENYEBUT HARGA	5
4.	SYARAT-SYARAT SEBUT HARGA UNTUK KERJA	8
5.	BORANG SEBUT HARGA	13
6.	LOKASI PROJEK	14
7.	SPEKIFIKASI KERJA	16
8.	JADUAL HARGA	17
9.	RINGKASAN SEBUT HARGA	22
10.	GAMBARAN KONSEP	23
11.	LUKISAN REKABENTUK	25
12.	SENARAI KERJA DALAM TANGAN	30
13.	SENARAI KERJA YANG TELAH DISIAPKAN	31
<b>SENARAI LAMPIRAN</b>		
LAMPIRAN A –	SURAT AKUAN PEMBIDA	32
LAMPIRAN B –	SURAT PERWAKILAN KUASA	34
LAMPIRAN C –	SURAT AKUAN PEMBIDA PROTÉGÉ	35
LAMPIRAN D –	LAPORAN BANK / INSTITUSI KEWANGAN MENGENAI KEMUDAHAN KEWANGAN SYARIKAT	36

## NOTIS SEBUT HARGA

### KERJA-KERJA PENGUBAHSUAIAN BILIK JAMUAN PUSAT PEMBANGUNAN PROFESIONAL INSTITUT PERAKAUNAN NEGARA, CYBERJAYA, SELANGOR DARUL EHSAN.

Sebut Harga Bil: JANM BIL. 3/2022

1. Sebut Harga adalah dipelawa daripada Kontraktor-Kontraktor yang berdaftar dengan CIDB dan mempunyai:
  - 1.1. Perakuan Pendaftaran Kontraktor (PPK),
  - 1.2. Sijil Taraf Bumiputera (STB),
  - 1.3. Sijil Perolehan Kerja Kerajaan (SPKK)dalam **Kategori Bangunan (B)** mengikut gred dan had nilai perolehan berikut:-  
Gred Nilai Perolehan: **G1** (Alamat pendaftaran di Daerah Sepang sahaja)  
Pengkhususan: **i) B07 – Hiasan Dalam dan**  
**ii) B24 – Kerja Penyenggaraan Bangunan**
2. Borang Sebut Harga disediakan secara percuma dan boleh didapati melalui laman web portal iklan Jabatan Akauntan Negara Malaysia – [www.anm.gov.my](http://www.anm.gov.my) **bermula dari tarikh 8 April 2022 hingga 18 April 2022.**
3. Borang Sebut Harga yang telah diisi dengan lengkap hendaklah dimasukkan ke dalam Peti Sebut Harga tidak lewat dari jam **12.00 tengah hari, 18 April 2022 (Isnin)** ke alamat seperti berikut:



**Jabatan Akauntan Negara Malaysia,  
Bahagian Pembangunan Perakaunan Dan Pengurusan,  
Seksyen Pengurusan Kewangan Dan Perolehan,  
Aras 7, Kompleks Kementerian Kewangan,  
No. 1 Persiaran Perdana, Presint 2,  
62594 Putrajaya**

**“WAWASAN KEMAKMURAN BERSAMA 2030”**

**“BERKHIDMAT UNTUK NEGARA”**

**“INOVASI DIGITAL PEMACU PRESTASI UNGGUL”**

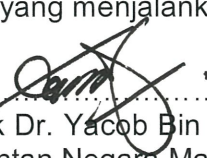
Saya yang menjalankan amanah,

  
.....  
Datuk Dr. Yacob Bin Mustafa C.A.(M)  
Akauntan Negara Malaysia  
Tarikh: 

## SENARAI SEMAKAN

Sila Tandakan  /  Bagi Dokumen-Dokumen Yang Disertakan.

Bil	Perkara/Dokumen	Untuk Ditanda Oleh Syarikat	Untuk Ditanda Oleh Jawatankuasa Pembuka Sebut Harga
1.	Salinan Perakuan Pendaftaran Kontraktor (PPK) dari CIDB	<input type="checkbox"/>	<input type="checkbox"/>
2.	Salinan Sijil Taraf Bumiputera (STB) dari BPKU (Kerja)	<input type="checkbox"/>	<input type="checkbox"/>
3.	Salinan Sijil Perolehan Kerja Kerajaan (SPKK) dari CIDB	<input type="checkbox"/>	<input type="checkbox"/>
4.	Borang Sebut Harga Telah Diisi Dengan Lengkap (termasuk nilai tawaran dan tempoh siap) dan Ditandatangani	<input type="checkbox"/>	<input type="checkbox"/>
5.	Profil Syarikat	<input type="checkbox"/>	<input type="checkbox"/>
6.	Carta Organisasi Syarikat	<input type="checkbox"/>	<input type="checkbox"/>
7.	Senarai Kakitangan Teknikal (Jika Ada)	<input type="checkbox"/>	<input type="checkbox"/>
8.	Salinan Penyata Bulanan Akaun Bank bagi Tiga (3) Bulan Terakhir yang Disahkan oleh Pihak Bank (Disember 2021, Januari 2022 dan Februari 2022)	<input type="checkbox"/>	<input type="checkbox"/>
9.	Sijil Penyertaan PROTÉGÉ (sekiranya ada)	<input type="checkbox"/>	<input type="checkbox"/>
10.	Senarai Kerja Dalam Tangan (Sila sertakan SST / Inden Kerja)	<input type="checkbox"/>	<input type="checkbox"/>
11.	Senarai Kerja Yang Telah Disiapkan (Sila sertakan SST / Inden Kerja) (2019, 2020, 2021 dan 2022)	<input type="checkbox"/>	<input type="checkbox"/>

## SENARAI SEMAKAN

Sila Tandakan  /  Bagi Dokumen-Dokumen Yang Disertakan.

12.	Lampiran A - Surat Akuan Pembida	<input type="checkbox"/>	<input type="checkbox"/>
13.	Lampiran B - Surat Perwakilan Kuasa	<input type="checkbox"/>	<input type="checkbox"/>
14.	Lampiran C - Surat Akuan Pembida Untuk Melaksanakan Program <i>Professional Training And Education For Growing Entrepreneurs (PROTÉGÉ)</i>	<input type="checkbox"/>	<input type="checkbox"/>
15.	Lampiran D – Laporan bank / institusi kewangan mengenai kemudahan kewangan syarikat (sekiranya ada)	<input type="checkbox"/>	<input type="checkbox"/>
16.	Lesen Pensijilan Eko-Label SIRIM daripada SIRIM QAS International Sdn. Bhd. ( <b>produk lampu dalaman</b> ) – (sekiranya ada)	<input type="checkbox"/>	<input type="checkbox"/>
<b>PENGESAHAN OLEH SYARIKAT</b>		<b>UNTUK KEGUNAAN JABATAN</b>	
<p>Dengan ini saya mengesahkan bahawa saya telah membaca dan memahami semua syarat-syarat dan terma yang dinyatakan di dalam dokumen sebut harga. Semua maklumat yang dikemukakan adalah benar</p> <p>Tandatangan:</p> <p>Nama:</p> <p>Jawatan:</p> <p>Tarikh:</p> <p>Cop Kontraktor:</p>		<p>Jawatankuasa Pembuka Sebut Harga mengesahkan penerimaan dokumen bertanda kecuali bagi perkara bil ..... (jika ada)</p> <p>Tandatangan:</p> <p>Nama:</p> <p>Jawatan:</p> <p>Tarikh:</p> <p>Tandatangan:</p> <p>Nama:</p> <p>Jawatan:</p> <p>Tarikh:</p>	

## ARAHAN KEPADA PENYEBUT HARGA

### 1. HAK KERAJAAN UNTUK MENERIMA / MENOLAK SEBUT HARGA

Kerajaan adalah tidak terikat untuk menerima sebut harga yang terendah atau mana-mana sebut harga atau memberi apa-apa sebab di atas penolakan sesuatu sebut harga. Keputusan Jawatankuasa Sebut Harga adalah muktamad.

### 2. CARA-CARA MELENGKAPKAN DOKUMEN SEBUT HARGA

#### 2.1 Penyediaan Sebut Harga

- a) Penyebut Harga adalah dikehendaki mengisi dengan dakwat segala maklumat berikut dengan sepenuhnya:-
  - i) Harga dan tandatangan Penyebut Harga di Ringkasan Sebut Harga;
  - ii) Harga, tempoh dan tandatangan dalam Borang Sebut Harga;
  - iii) Senarai Kerja Dalam Tangan;
  - iv) Senarai Pengalaman Kerja;
  - v) Jadual Kadar Harga (Jika ada);
  - vi) Butir-butir Spesifikasi (Jika ada);
  - vii) Surat Akuan Pembida;
  - viii) Surat Perwakilan Kuasa;
  - ix) Surat Akuan Pembida PROTÉGÉ;
  - x) Sijil Penyertaan PROTÉGÉ (Jika ada);
  - xi) Maklumat kemampuan kewangan dalam bentuk Penyata Bulanan Akaun Bank yang **disahkan** oleh Pengurus Cawangan Bank berkenaan untuk 3 bulan (Disember 2021, Januari 2022 dan Februari 2022); dan
  - xii) Laporan Bank / Institusi Kewangan Mengenai Kemudahan Kewangan Syarikat (Jika Ada).
- b) Jika berlaku kesilapan dalam mengisi maklumat-maklumat di atas Penyebut Harga hendaklah menandatangani ringkas semua pembetulan.
- c) Kegagalan mengisi / menandatangani Borang Sebut Harga akan mengakibatkan Sebut Harga ditolak.
- d) Sekiranya terdapat percanggahan di antara maklumat yang dinyatakan dalam Ringkasan Sebut Harga dan Borang Sebut Harga, maklumat di dalam Borang Sebut Harga diberi keutamaan.
- e) Sekiranya Penyebut Harga didapati memberikan maklumat palsu atau sengaja menyembunyikan atau tidak memberikan mana-mana maklumat yang memberikan kesan negatif terhadap keupayaannya, sebut harganya akan ditolak dan tindakan tatatertib akan diperakukan terhadapnya.

## 2.2 'Integrity Pact'

- a) Kesemua Penyebut Harga yang menghantar dokumen sebut harga hendaklah menandatangani Surat Akuan Pembida bahawa ia tidak akan menawar atau memberi rasuah sebagai sogokan untuk mendapatkan projek. Wakil syarikat yang menandatangani Surat Akuan Pembida hendaklah juga melampirkan Surat Perwakilan Kuasa menandatangani bagi pihak syarikat. Format Surat Akuan Pembida adalah seperti di **Lampiran A** dan Surat Perwakilan Kuasa adalah seperti di **Lampiran B**.
- b) Surat Akuan Pembida tersebut adalah menjadi salah satu dokumen wajib dalam penilaian sebut harga. Sekiranya Penyebut Harga gagal mengemukakan surat akuan tersebut, Penyebut Harga akan dinilai sebagai gagal dalam penilaian Sebut Harga.

## 2.3 Penyerahan Dokumen Sebut Harga

- a) Dokumen Sebut Harga yang telah diisi dengan lengkap hendaklah dimasukkan ke dalam sampul surat berlakri yang dicatitkan dengan bilangan Sebut Harga JANM Bil. 3/2022 serta tajuk Sebut Harga dan hendaklah dimasukkan ke dalam peti sebut harga dan hendaklah dimasukkan ke dalam peti sebut harga pada atau sebelum masa dan tempat yang ditetapkan dalam Notis Sebut Harga.
- b) Jika Dokumen Sebut Harga tidak diserahkan dengan tangan, Penyebut Harga hendaklah menghantar Dokumen tersebut dengan pos supaya tiba pada atau sebelum masa dan di tempat yang ditetapkan.
- c) Sebut harga yang diserahkan selepas masa yang ditetapkan atas sebarang sebab, tidak akan dipertimbangkan.

## 2.4 Penjelasan Lanjut

Sekiranya terdapat maklumat dalam Dokumen Sebut Harga yang tidak jelas atau bercanggah, Penyebut Harga boleh merujuk kepada:

Nama: Mohd Shahril bin Mohd Judi

Alamat: Institut Perakaunan Negara, Jalan 2 Sungai Lang, 45100 Sabak Bernam, Selangor.

No. Telefon: 03-32172028

Alamat e-mail: shahril.judi@anm.gov.my

## 3. TEMPOH SIAP KERJA

Kerja ini hendaklah disiapkan dalam tempoh tidak melebihi **LAPAN (8) MINGGU**.

#### 4. PERBELANJAAN PENYEDIAAN DOKUMEN SEBUT HARGA

Semua perbelanjaan bagi penyediaan sebut harga ini hendaklah ditanggung oleh Penyebut Harga sendiri.

#### 5. TEMPOH SAH SEBUT HARGA

Sebut Harga ini sah selama sembilan puluh (90) hari dari tarikh tutup sebut harga. Penyebut Harga tidak boleh menarik balik Sebut Harganya sebelum tamat tempoh sah laku sebut harga. Laporan mengenai penarikan balik sebut harga oleh Penyebut Harga akan dikemukakan kepada CIDB/BPKU untuk tindakan.

#### 6. PROGRAM *PROFESSIONAL TRAINING AND EDUCATION FOR GROWING ENTREPRENEURS* (PROTÉGÉ)

- 6.1 Penyebut harga adalah digalakkan untuk melaksanakan program *PROTÉGÉ* seperti yang telah ditetapkan oleh Kerajaan.
- 6.2 Penyebut harga adalah wajib mengemukakan Surat Akuan Pembida Untuk Melaksanakan Program *Professional Training And Education For Growing Entrepreneurs (PROTÉGÉ)* seperti di **Lampiran C** bersama dengan Dokumen Tawaran Sebut Harga. Sekiranya penyebut harga gagal mengemukakan Surat Akuan tersebut yang telah ditandatangani oleh penama di sijil CIDB, penyebut harga akan dinilai sebagai gagal dalam penilaian (gagal mengemukakan dokumen wajib) dan penilaian seterusnya tidak akan dilaksanakan.
- 6.3 Penglibatan penyebut harga dalam program *PROTÉGÉ* akan dijadikan sebagai salah satu kriteria dalam penilaian sebut harga. Penyebut harga yang mengemukakan sijil atau surat pengesahan daripada Sekretariat *PROTÉGÉ* akan diberi keutamaan tidak kira sama ada program *PROTÉGÉ* dilaksanakan oleh inisiatif syarikat sendiri.
- 6.4 Penyebut harga hendaklah merujuk kepada Pekeliling Perbendaharaan (PP), Perolehan Kerajaan (PK) 1.2 – Pelaksanaan Program *Professional Training And Education For Growing Entrepreneurs (PROTÉGÉ)* untuk keterangan lanjut.



## **SYARAT-SYARAT SEBUT HARGA UNTUK KERJA**

### **1. PEMERIKSAAN TAPAK BINA**

Kontraktor disifatkan telah memeriksa dan meneliti tapak bina dan sekitarnya, bentuk dan jenis tapak bina, takat dan jenis kerja, bahan dan barang yang perlu bagi menyiapkan kerja, cara-cara perhubungan dan laluan masuk ke tapak bina dan hendaklah mendapatkan sendiri segala maklumat yang perlu tentang risiko, luar jangkaan dan segala hal-keadaan yang mempengaruhi dan menjejaskan sebut harganya. Sebarang tuntutan yang timbul akibat daripada kegagalan Kontraktor mematuhi kehendak ini tidak akan dipertimbangkan.

### **2. INSURANS DAN PERKESO**

2.1 Kontraktor hendaklah atas nama bersama Kerajaan dan Kontraktor mengambil Insurans Liabiliti Awam dan Insurans Kerja\* (sekiranya dinyatakan di dalam Butir-butir Ringkasan Sebut Harga) bagi tempoh pelaksanaan kerja ini. Kontraktor hendaklah juga mengemukakan Nombor Kod Pendaftaran dengan PERKESO.

2.2 Kontraktor hendaklah mengemukakan kepada Pegawai Inden semua polisi insurans dan Nombor Kod Pendaftaran dengan PERKESO yang tersebut di atas sebelum memulakan kerja. Bagaimanapun untuk tujuan memulakan kerja sahaja nota-nota perlindungan dan resit-resit bayaran premium adalah mencukupi. Sekiranya Kontraktor gagal mengemukakan semua polisi insurans selepas tempoh sah nota-nota perlindungan, tanpa sebarang sebab yang munasabah, Pegawai Inden berhak mengambil tindakan seperti di bawah fasal 9(d).

### **3. PERATURAN PERLAKSANAAN KERJA**

3.1 Kerja-kerja yang dilaksanakan hendaklah mematuhi spesifikasi, pelan-pelan, butir-butir kerja dalam Ringkasan Sebut Harga dan syarat-syarat yang dinyatakan dalam Dokumen Sebut Harga ini dan arahan Pegawai Inden atau Wakilnya.

3.2 Kerja-kerja elektrik yang dilaksanakan disamping mematuhi kehendak di perenggan 3.1 di atas, hendaklah juga mematuhi semua peraturan dan pekeliling, undang-undang dan undang-undang kecil yang diluluskan oleh:

- a) Suruhanjaya Tenaga
- b) Jabatan Keselamatan Pekerjaan dan Kesihatan
- c) Pemegang Lesen dan Pihak Berkuasa Bekalan Elektrik
- d) Jabatan Bomba dan Penyelamat
- e) Pihak Berkuasa Tempatan
- f) Suruhanjaya Pengurusan Air Negara (SPAN)

#### **4. KEGAGALAN KONTRAKTOR MEMULAKAN KERJA**

Sekiranya Kontraktor gagal memulakan kerja dalam tempoh tujuh (7) hari dari tarikh aduan atau arahan pegawai Inden seperti yang dinyatakan dalam spesifikasi, tanpa sebab-sebab yang munasabah, Inden boleh dibatalkan dan tindakan tatatertib akan diambil terhadap Kontraktor.

#### **5. SUB-SEWA DAN MENYERAHHAK KERJA**

Kontraktor tidak dibenarkan mengsub-sewakan kerja kepada kontraktor-kontraktor lain. Kontraktor tidak boleh menyerahhak apa-apa faedah di bawah kontrak ini tanpa terlebih dahulu mendapatkan persetujuan bertulis daripada Pegawai Inden.

#### **6. PENOLAKAN BAHAN, BARANG DAN MUTU HASIL KERJA OLEH PEGAWAI INDEN**

6.1 Pegawai Inden atau wakilnya berhak menolak bahan, barang dan mutu hasil kerja dari jenis piawaian yang tidak menepati seperti diperihalkan dalam spesifikasi. Kontraktor hendaklah, apabila diminta oleh Pegawai Inden, memberi kepadanya baucar-baucar dan/atau perakuan ujian pengilang untuk membuktikan bahawa bahan-bahan dan barang-barang itu mematuhi spesifikasi. Bahan, barang dan kerja-kerja yang ditolak hendaklah diganti dan sebarang kos tambahan yang terlibat hendaklah ditanggung oleh kontraktor sendiri.

6.2 Kontraktor hendaklah dengan sepenuhnya atas perbelanjaan sendiri menyediakan sampel bahan dan barang-barang untuk ujian.

6.3 Tiada penggantian untuk peralatan, bahan dan cara kerja yang telah ditentukan di dalam spesifikasi atau ditawarkan dan telah diterima, dibenarkan kecuali mendapat persetujuan daripada Pegawai Inden secara bertulis.

#### **7. RINGKASAN SEBUT HARGA**

7.1 Ringkasan Sebut Harga hendaklah menjadi sebahagian daripada Borang Sebut Harga ini dan hendaklah menjadi asas Jumlah Harga Sebut Harga.

7.2 Harga-harga dalam Ringkasan Sebut Harga hendaklah mengambil kira semua kos termasuk kos pengangkutan, cukai, duti, bayaran dan caj-caj lain yang perlu dan berkaitan bagi penyiapan kerja dengan sepenuhnya.

7.3 Tiada sebarang tuntutan akan dilayan bagi pelarasan harga akibat daripada perubahan kos buruh, bahan-bahan dan semua duti dan cukai Kerajaan, sama ada dalam tempoh sah Sebut Harga atau dalam tempoh Kerja.

- 7.4 Harga-harga dalam Ringkasan Sebut Harga yang dikemukakan oleh kontraktor hendaklah tertakluk kepada persetujuan sebelumnya daripada Pegawai Inden tentang kemunasabahnya. Persetujuan sebelumnya itu dan apa-apa pelarasan kemudiannya kepada harga-harga dalam Ringkasan Sebut Harga hendaklah dibuat sebelum Inden kerja dikeluarkan.
- 7.5 Apa-apa pelarasan harga dalam Ringkasan Sebut Harga menurut perenggan 7.4 tersebut di atas dan apa-apa kesilapan hisab dalam Ringkasan Sebut Harga hendaklah dilaras dan diperbetulkan sebelum Inden Kerja dikeluarkan. Jumlah amaun yang dilaraskan hendaklah sama dengan amaun jumlah harga pukal dalam Borang Sebut Harga. Amaun jumlah harga pukal dalam Borang Sebut Harga hendaklah tetap tidak berubah.
- 7.6 Sekiranya Sebut Harga berasaskan senarai kuantiti sementara, pengukuran semula hendaklah dibuat dan harga sebut harga diselaraskan.

## **8. PERCANGGAHAN DAN KECUKUPAN DOKUMEN SEBUT HARGA**

- 8.1 Dokumen Sebut Harga adalah dikira sebagai saling jelas-menjelas antara satu sama lain. Kontraktor hendaklah mengadakan segala yang perlu untuk melaksanakan kerja dengan sewajarnya sehinggalah siap mengikut tujuan dan maksud sebenar. Dokumen Sebut Harga pada keseluruhannya sama ada atau tidak tujuan dan maksud itu ada ditunjuk atau diperihalkan secara khusus, dengan syarat bahawa tujuan, maksud itu hendaklah difahamkan dengan munasabahnya dari Dokumen Sebut Harga itu.
- 8.2 Jika Kontraktor mendapati apa-apa percanggahan dalam Dokumen Sebut Harga dia hendaklah merujuk kepada Pegawai Inden untuk mendapatkan keputusan.

## **9. KEGAGALAN KONTRAKTOR MENYIAPKAN KERJA DAN PENAMATAN PERLANTIKAN KONTRAKTOR**

Pegawai Inden berhak membatalkan Inden sekiranya kontraktor berada dalam keadaan berikut dan setelah menerima surat amaran daripada Pegawai Inden:

- (a) Sekiranya kontraktor masih gagal menyiapkan kerja dalam tempoh masa yang telah ditetapkan;
- (b) Kemajuan kerja terlalu lembab tanpa apa-apa sebab yang munasabah;
- (c) Penggantungan perlaksanaan seluruh atau sebahagian kerja, tanpa apa-apa sebab yang munasabah;
- (d) Tidak mematuhi arahan Pegawai Inden tanpa apa-apa alasan yang munasabah; dan
- (e) Apabila kontraktor diisytiharkan bankrap oleh pihak yang sah.

## **10. BAYARAN KEMAJUAN**

Pegawai Inden dibenarkan membuat bayaran interim sehingga kerja-kerja siap dilaksanakan.

## **11. KERJA PERUBAHAN**

11.1 Pegawai Inden boleh menurut budi bicaranya mengeluarkan arahan-arahan yang berkehendakkan sesuatu perubahan kerja dengan secara bertulis. Tiada apa-apa perubahan yang dikeluarkan oleh Pegawai Inden atau yang disahkan kemudian oleh Pegawai Inden boleh membatalkan Sebut Harga ini.

11.2 Semua kerja perubahan dan/atau tambahan yang diluluskan oleh Pegawai Inden akan diukur atau dinilai dengan menggunakan kadar harga yang ada dalam Senarai Jadual Harga / Ringkasan Sebut Harga. Jika tidak terdapat sebarang kadar harga yang bersesuaian, kadar harga yang dipersetujui oleh Pegawai Inden dan kontraktor hendaklah digunakan.

## **12. PENGUKURAN KUANTITI SEMENTARA**

Setelah kerja-kerja yang melibatkan Kuantiti Sementara disiapkan di tapak, pengukuran semula kuantiti hendaklah dibuat secara bersama.

## **13. TEMPOH TANGGUNGAN KECACATAN (DLP)**

13.1 Tempoh Tanggungan Kecacatan bagi sebut harga hendaklah sekurang-kurangnya enam (6) bulan dari tarikh kerja diperakukan siap. Bagi kerja-kerja mekanikal dan elektrik di mana tempoh waranti keatas alat-alat dan loji-loji adalah dua belas (12) bulan dan dalam kes-kes tertentu oleh kerana jenis dan kerumitan kerja, tempoh tanggungan kecacatan yang lebih lama daripada enam (6) bulan boleh dikenakan.

13.2 Kontraktor dipertanggungjawabkan untuk membaiki kecacatan, ketidaksempurnaan, kekecutan atau apa-apa jua kerosakan lain yang mungkin kelihatan dan yang disebabkan oleh bahan atau barang atau mutu hasil kerja yang tidak menepati sebut harga ini apabila diarahkan oleh Pegawai Inden dan dalam masa yang berpatutan. Kontraktor hendaklah membaiki kecacatan, ketidaksempurnaan, kekecutan atau apa-apa jua kerosakan lain atas kos kontraktor sendiri.

13.3 Sekiranya kontraktor gagal membaiki kecacatan, ketidaksempurnaan, kekecutan atau apa-apa jua kerosakan lain seperti yang diarahkan, Pegawai Inden berhak memotong kos membaiki dari baki wang yang akan dibayar kepada kontraktor atau, jika baki itu tiada tidak mencukupi, mengeluarkan surat pengesyoran kepada Pusat Khidmat Kontraktor untuk menggantungkan pendaftaran Kontraktor, dan menghantar salinan-salinan surat tersebut kepada Pengarah Kerja Raya Negeri/Ketua Jabatan, Bahagian Pembangunan Bumiputera, Kementerian Kerja Raya dan Lembaga Pembangunan Industri Pembinaan.

**14. PERATURAN MEMBAYAR SELEPAS SIAP**

Bayaran sepenuhnya hanya akan dibayar setelah kontraktor menyiapkan kerja dengan sempurnanya dan Perakuan Siap Kerja dikeluarkan. Walaubagaimanapun Pegawai Inden berhak membuat potongan atau menahan sejumlah amaun dari wang yang akan dibayar kepada kontraktor sebagai kos untuk memperbaiki apa-apa kecacatan yang tidak dapat dibaiki oleh kontraktor di dalam tempoh tanggungan kecacatan.

**15. PERAKUAN SIAP KERJA**

Pegawai Inden hendaklah mengeluarkan Perakuan Siap Kerja sebaik sahaja kerja disiapkan dengan sempurna dan memuaskan. Tempoh Tanggungan Kecacatan bermula daripada tarikh siap kerja seperti di para 13.1.

**16. PERAKUAN SIAP MEMPERBAIKI KECACATAN**

Pegawai Inden hendaklah mengeluarkan Perakuan Siap Membaiki Kecacatan sebaik sahaja kontraktor telah membaiki kecacatan, ketidaksempurnaan, kekecutan atau apa-apa jua kerosakan lain.

**17. PEMATUHAN KEPADA UNDANG-UNDANG OLEH KONTRAKTOR**

Kontraktor hendaklah mematuhi segala kehendak Undang-undang Kecil dan Undang-undang Berkanun dalam Malaysia semasa pelaksanaan Kerja. Kontraktor tidak berhak menuntut sebarang kos dan bayaran tambahan kerana pematuhannya dengan syarat-syarat ini.

**BORANG SEBUT HARGA**

**Sebut Harga Bil: JANM BIL. 3/2022**

Akauntan Negara Malaysia  
Jabatan Akauntan Negara Malaysia,  
Bahagian Pembangunan Perakaunan dan Pengurusan,  
Aras 7, Kompleks Kementerian Kewangan,  
No 1, Persiaran Perdana, Presint 2,  
62594 Wilayah Persekutuan Putrajaya.

Tuan,

**SEBUT HARGA UNTUK KERJA-KERJA PENGUBAHSUAIAN BILIK JAMUAN PUSAT  
PEMBANGUNAN PROFESIONAL INSTITUT PERAKAUNAN NEGARA, CYBERJAYA,  
SELANGOR DARUL EHSAN**

Di bawah dan tertakluk kepada Arahan Kepada Penyebut Harga, Syarat-syarat Sebut Harga untuk Kerja, Spesifikasi Kerja dan Pelan-pelan, saya yang bertandatangan di bawah ini adalah dengan ini menawarkan untuk melaksanakan dan menyiapkan kerja-kerja tersebut bagi jumlah harga pukal sebanyak Ringgit Malaysia:

.....  
..... (RM .....)

2. Saya bersetuju menyiapkan kerja-kerja dalam tempoh ..... minggu dari tarikh akhir tempoh mula kerja seperti yang diarahkan oleh Pegawai Inden.

Bertarikh pada.....Haribulan ..... 2022.

.....  
(Tandatangan Kontraktor)

Nama Penuh : .....

.....

No. K/P : .....

.....

Alamat : .....

.....

.....

.....

.....

Atas Sifat : .....

.....

Meterai atau Cop Kontraktor

.....  
(Tandatangan Saksi)

Nama Penuh :

.....

No. K/P :

.....

Alamat : .....

.....

.....

.....

.....

# LOKASI PROJEK

## GAMBAR LOKASI BILIK JAMUAN

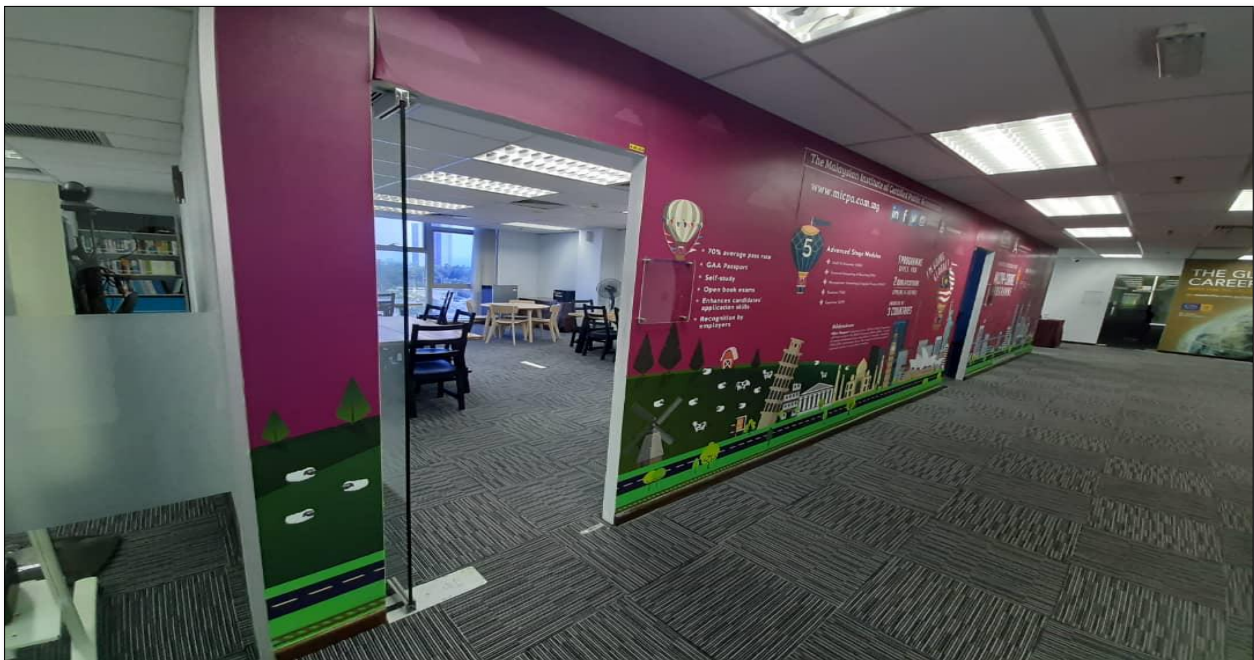



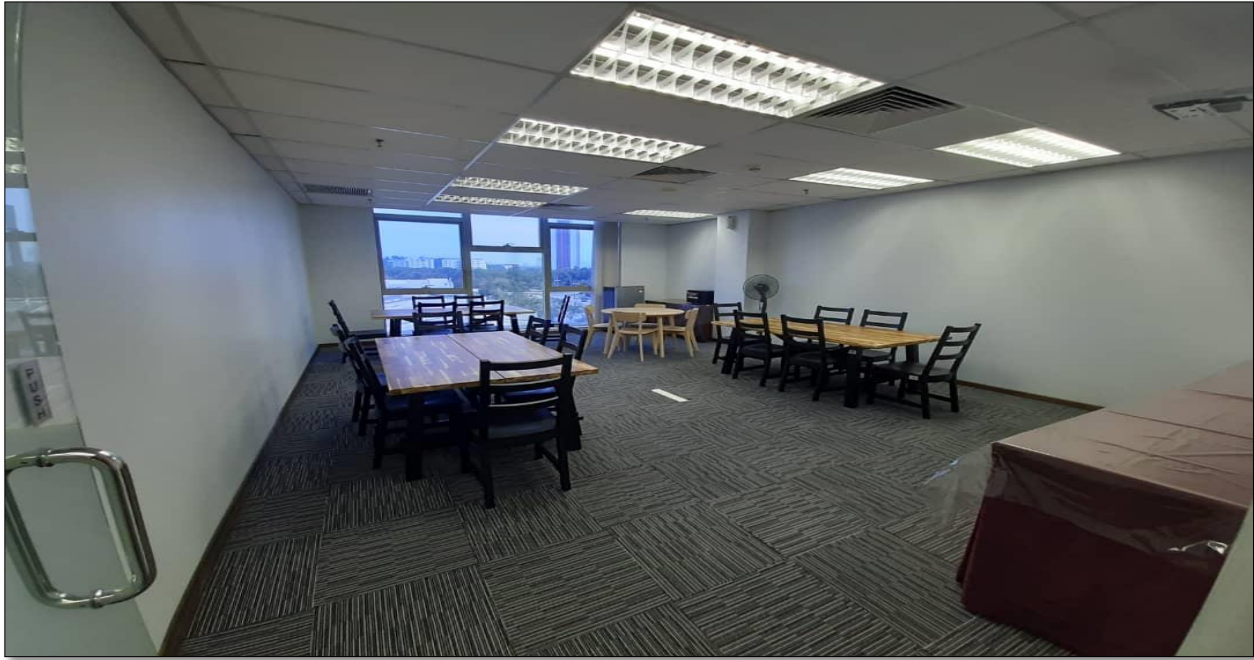



# KERJA-KERJA PENGUBAHSUAIAN BILIK JAMUAN PUSAT PEMBANGUNAN PROFESIONAL INSTITUT PERAKAUNAN NEGARA, CYBERJAYA, SELANGOR DARUL EHSAN

## SPESIFIKASI KERJA

1. Dinding kaca *tempered glass* berketebalan 12mm lengkap dengan bingkai aluminium berwarna gelap.
2. Pintu kaca gelangsar *tempered glass* berketebalan 12mm lengkap dengan bingkai, set alat kunci dan segala aksesori diperlukan.
3. Penggunaan kepingan *Hybrid Flooring* berketebalan minimum 7mm bercorak kayu dari bahan yang bermutu dan tidak bercalar beserta jaminan pemasangan.
4. Kertas dinding / *wallpaper* yang digunakan dari jenis yang bermutu beserta dengan jaminan pemasangan.
5. Pemasangan lampu '*LED*' dari jenis gantung dan boleh dilaras 360° lengkap dengan suis.
6. Pemasangan pendawaian elektrik perlu menggunakan *conduit/ trunking* yang bersesuaian dengan lokasi pendawaian.
7. Kerja-kerja pembaikan perlu mengikut spesifikasi dan arahan Pegawai Inden seperti yang telah dinyatakan di dalam Jadual Harga. Sebelum memulakan kerja, kontraktor perlu mendapatkan kelulusan bahan/sampel dari Pegawai Inden terlebih dahulu.
8. Kerja-kerja pembaikan yang dilaksanakan perlu mengikut garis panduan dan spesifikasi teknikal yang telah ditetapkan dalam '*Standard Specification For Building Works*' tahun 2020 yang dikeluarkan oleh JKR Malaysia.
9. Produk lampu dalaman cekap tenaga perlu memenuhi syarat-syarat seperti berikut:
  - o Mempunyai pengiktirafan MyHIJAU Mark (Produk) yang dikendalikan oleh *Malaysian Green Technology and Climate Change Centre*; **SERTA**
  - o Mempunyai kriteria cekap tenaga yang mematuhi Standard Minima Prestasi Tenaga (*Minimum Energy Performance Standard*; MEPS) dan mendapat pensijilan yang dikeluarkan oleh Suruhanjaya Tenaga Malaysia.

**KERJA-KERJA PENGUBAHSUAIAN BILIK JAMUAN PUSAT PEMBANGUNAN  
PROFESIONAL INSTITUT PERAKAUNAN NEGARA, SABAK BERNAM, SELANGOR  
DARUL EHSAN**

**JADUAL HARGA**

<b>BIL</b>	<b>KETERANGAN KERJA</b>	<b>UNIT</b>	<b>KUANTITI SEMENTARA</b>	<b>KADAR HARGA (RM)</b>	<b>JUMLAH HARGA (RM)</b>
<b>A.</b>	<b>KERJA-KERJA PERMULAAN</b>				
1.	Menyediakan Premium Insurans bagi Insurans Liabiliti Awam dan Insurans Kerja dan lain-lain kerja.	LS	LS		
2.	Menyediakan dan menghantar laporan bergambar bagi kerja-kerja sebelum, semasa dan selepas kerja-kerja disiapkan.	LS	LS		
3.	Penyediaan peralatan, mesin dan jentera yang bersesuaian dengan kerja-kerja yang terlibat sepanjang tempoh penyiapan kerja.	LS	LS		
4.	Membersih, mengemas dan mengangkut keluar segala sisa binaan dan sampah sarap dari kawasan kerja setelah kerja siap dilaksanakan.	LS	LS		
	<b>Jumlah Dibawa Ke Ringkasan Sebutharga</b>				

BIL	KETERANGAN KERJA	UNIT	KUANTITI SEMENTARA	KADAR HARGA (RM)	JUMLAH HARGA (RM)
<b>B.</b>	<b>KERJA-KERJA UBAHSUAI</b>				
1.	Sediakan bahan, bina penghadang sementara yang kukuh dan bersesuaian bagi menjalankan kerja-kerja ubahsuai di dalam kawasan pejabat termasuk kerja-kerja berkaitan.	LS	LS		
2.	Kerja-kerja membuka dan menanggalkan dinding <i>partition gypsum board</i> sediaada termasuk pintu kaca, tetulang dan pemasangan elektrik, angkut sisa binaan dan buang ke tempat yang akan ditentukan oleh pihak kontraktor, baikpulih mana-mana bahagian <i>partition</i> yang rosak termasuk kerja-kerja berkaitan.	M <sup>2</sup>	46		
3.	Kerja-kerja membuka dan menanggalkan <i>carpet tile</i> pada lantai sediaada, angkut dan buang ke tempat yang akan ditentukan oleh pihak kontraktor termasuk kerja-kerja berkaitan.	M <sup>2</sup>	80		
4.	Kerja-kerja memasang 12mm-tebal dinding kaca <i>tempered glass</i> berbingkai gelap lengkap dengan segala aksesori diperlukan serta pemasangan kepingan ' <i>frosted</i> ' pada sebahagian kaca termasuk kerja-kerja berkaitan mengikut spesifikasi dan arahan Pegawai Inden.	M <sup>2</sup>	24		
5.	Kerja-kerja memasang 2000mm x 2100mm - 12mm tebal pintu kaca gelangsar <i>tempered glass</i> (pintu 2 daun) berbingkai gelap lengkap dengan set alat kunci dan segala aksesori diperlukan termasuk kerja-kerja berkaitan mengikut spesifikasi dan arahan Pegawai Inden.	Nos	1		

BIL	KETERANGAN KERJA	UNIT	KUANTITI SEMENTARA	KADAR HARGA (RM)	JUMLAH HARGA (RM)
6.	Kerja-kerja penyediaan permukaan, bekal bahan dan pasang minimum 7mm tebal <i>hybrid flooring</i> pada lantai sediaada termasuk pemasangan <i>underlay foam, profile</i> lantai dan segala aksesori yang diperlukan serta kerja-kerja berkaitan mengikut spesifikasi pengeluar bahan dan arahan Pegawai Inden.	M <sup>2</sup>	81		
7.	Kerja-kerja membuka <i>skirting</i> yang lama, sediakan permukaan, bekal bahan dan pasang <i>skirting</i> baru pada dinding termasuk kerja-kerja berkaitan mengikut spesifikasi pengeluar bahan dan arahan Pegawai Inden.	M	30		
8.	Kerja-kerja penyediaan permukaan, bekal bahan dan pasang <i>wallpaper</i> pada dinding sediaada termasuk kerja-kerja berkaitan mengikut spesifikasi pengeluar bahan dan arahan Pegawai Inden.	M <sup>2</sup>	62		
9.	Kerja-kerja pemasangan 15mm dia. paip air PVC kelas 6/7 (MS) diatas siling lengkap dengan segala aksesori diperlukan bagi penggunaan water dispenser termasuk kerja-kerja berkaitan mengikut spesifikasi dan arahan Pegawai Inden.	M	35		
	<b>Jumlah Dibawa Ke Ringkasan Sebutharga</b>				

BIL	KETERANGAN KERJA	UNIT	KUANTITI SEMENTARA	KADAR HARGA (RM)	JUMLAH HARGA (RM)
C.	<b>KERJA-KERJA ELEKTRIK</b>				
	<b>Pihak kontraktor hendaklah membekal dan memasang semua bahan mengikut spesifikasi standard JKR secara pendawaian di dalam conduit / trunking permukaan atau terbenam berserta aksesori berkaitan dengan menggunakan kabel PVK yang berikut:-</b>				
1.	Mata lampu l/d suis 10Amp 1 hala 1 gang <b>(1 way 1 gang)</b> menggunakan kabel 2 x 1.5mm persegi l/d kabel perlindungan.	Nos	2		
2.	Mata soket alur keluar kuasa l/d suis soket alur keluar 13A menggunakan kabel 2 x 2.5mm persegi l/d kabel perlindungan <b>(Litar Gelang / Ring Circuit)</b>	Nos	8		
3.	Mengalihkkan suis 10Amp 1 hala 2 gang <b>(1 way 2 gang)</b> menggunakan kabel 2 x 1.5mm persegi l/d kabel perlindungan.	Nos	2		
	<b>Pihak kontraktor hendaklah membekal dan memasang semua bahan lengkap kuasa, ICT, pencahayaan, lampu, komponen-komponen lampu berserta aksesori yang berkaitan mengikut spesifikasi standard JKR</b>				
4.	Lengkapan lampu <b>Track Light</b> l/d mentol lampu LED 7~10 Watt - 3 unit hingga sedia untuk digunakan.  - Ceiling & rail types - Lamp holder (bulb) types - GU10	Nos	2		

BIL	KETERANGAN KERJA	UNIT	KUANTITI SEMENTARA	KADAR HARGA (RM)	JUMLAH HARGA (RM)
5.	Lengkapan <b>Floor Box</b> (IP66) menggunakan pendawaian sedia ada hingga sedia untuk digunakan.  <ul style="list-style-type: none"> <li>- Soket alur keluar 13 Amp - 3 Unit</li> <li>- RJ11 telephone socket outlet - 1 Unit</li> <li>- RJ45 LAN socket outlet - 1 Unit</li> </ul>	Nos	2		
6.	Pengujian dan pentauliahan untuk keseluruhan sistem pemasangan elektrik.  <ul style="list-style-type: none"> <li>• Insulation and Continuity Tests</li> <li>• Polarity Test</li> <li>• Functional and Operational Tests</li> <li>• Keputusan pengujian (test result)</li> </ul>	LS	LS		
7.	Pengujian dan pentauliahan untuk keseluruhan sistem rangkaian ICT	LS	LS		
	<b>Jumlah Dibawa Ke Ringkasan Sebutharga</b>				

Tandatangan Kontraktor : \_\_\_\_\_

Nama Dan Alamat (Dengan Cop) : \_\_\_\_\_

Tarikh : \_\_\_\_\_

**KERJA-KERJA PENGUBAHSUAIAN BILIK JAMUAN PUSAT PEMBANGUNAN  
PROFESIONAL INSTITUT PERAKAUNAN NEGARA, CYBERJAYA, SELANGOR  
DARUL EHSAN**

**RINGKASAN SEBUTHARGA**

BIL	SKOP KERJA	JUMLAH HARGA (RM)
A.	KERJA-KERJA PERMULAAN	
B.	KERJA-KERJA UBAHSUAI	
C.	KERJA-KERJA ELEKTRIK	
	<b>Jumlah Dibawa Ke Borang Sebut Harga</b>	

\*\* Jika ada butiran yang dikehendaki dalam Spesifikasi dan Skop Kerja tidak termasuk di dalam Ringkasan Sebut Harga ini, harga butiran tersebut hendaklah disifatkan telah dimasukkan ke dalam salah satu butiran dalam Ringkasan Sebut Harga.

Tandatangan Kontraktor : \_\_\_\_\_

Nama Dan Alamat  
(Dengan Cop) : \_\_\_\_\_

Tarikh : \_\_\_\_\_

# GAMBARAN KONSEP



- Rekaan ruang berkonsepkan corak kayu
- Penggunaan dinding kaca tempered glass berbingkai gelap
- Penggunaan *hybrid flooring* berkonsepkan corak kayu.



## LAMPU LED



- Penggunaan lampu jenis 'LED' cekap tenaga.
- Kedudukan lampu boleh digerak dan dilaras 360°.
- Lengkap dengan pendawaian dan suis.

# **LUKISAN REKABENTUK**



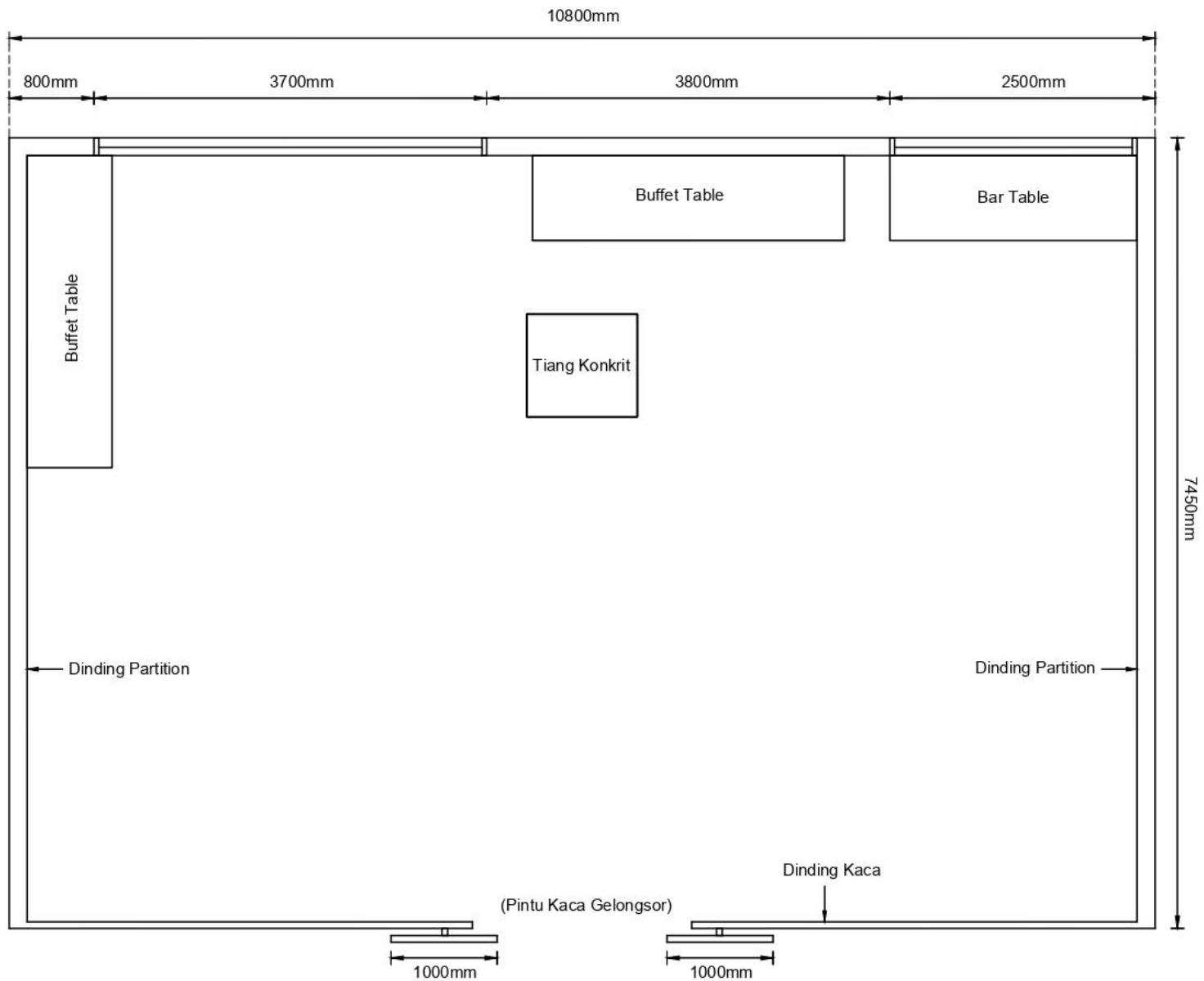

INSTITUT PERAKAUNAN NEGARA,  
 JABATAN AKAUNAN NEGARA MALAYSIA,  
 JALAN 2, SUNGAI LANG,  
 45100 SABAK BERNAM,  
 SELANGOR DARUL EHSAN

TAJUK KERJA	KERJA-KERJA PENGUBAHSUAIAN BILIK JAMUAN PUSAT PEMBANGUNAN PROFESIONAL INSTITUT PERAKAUNAN NEGARA, CYBERJAYA, SELANGOR DARUL EHSAN
TAJUK LUKISAN	PELAN LANTAI BILIK JAMUAN
NO. LUKISAN	BSR / 2022 - 01

DIREKA BENTUK	MOHD SHAHRIL BIN MOHD JUDI JURUTERA
DILUKIS	MUHAMMAD TAUFIK BIN AHMAD PENJAGA JENTERA ELETRIK

SKALA	N.T.S
TARIKH	16 FEBRUARI 2022

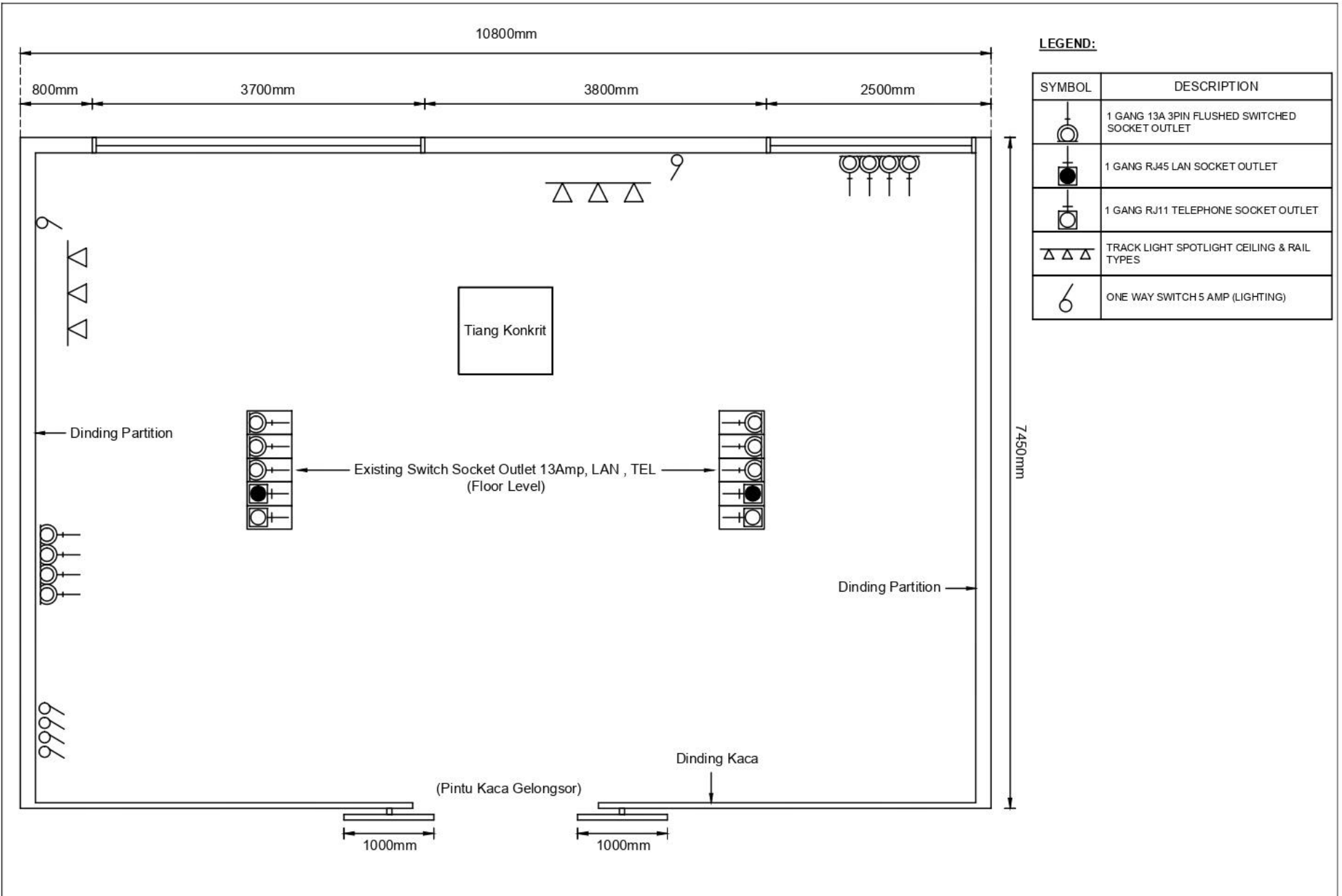

**LEGEND:**

SYMBOL	DESCRIPTION
	1 GANG 13A 3PIN FLUSHED SWITCHED SOCKET OUTLET
	1 GANG RJ45 LAN SOCKET OUTLET
	1 GANG RJ11 TELEPHONE SOCKET OUTLET
	TRACK LIGHT SPOTLIGHT CEILING & RAIL TYPES
	ONE WAY SWITCH 5 AMP (LIGHTING)

 <p>INSTITUT PERAKAUNAN NEGARA, JABATAN AKAUNTAN NEGARA MALAYSIA, JALAN 2, SUNGAI LANG, 45100 SABAK BERNAM, SELANGOR DARUL EHSAN</p>	<p>TAJUK KERJA : KERJA-KERJA PENGUBAHSUAIAN BILIK JAMUAN PUSAT PEMBANGUNAN PROFESIONAL INSTITUT PERAKAUNAN NEGARA, CYBERJAYA, SELANGOR DARUL EHSAN</p>	<p>DIREKA BENTUK : MOHD SHAHRIL BIN MOHD JUDI JURUTERA</p>	<p>SKALA : N.T.S</p>
	<p>TAJUK LUKISAN : PELAN LANTAI BILIK JAMUAN (LUKISAN ELEKTRIK)</p>	<p>DILUKIS : MUHAMMAD TAUFIK BIN AHMAD PENJAGA JENTERA ELETRIK</p>	<p>TARIKH : 16 FEBRUARI 2022</p>
	<p>NO. LUKISAN : BSR / 2022 - 02</p>		

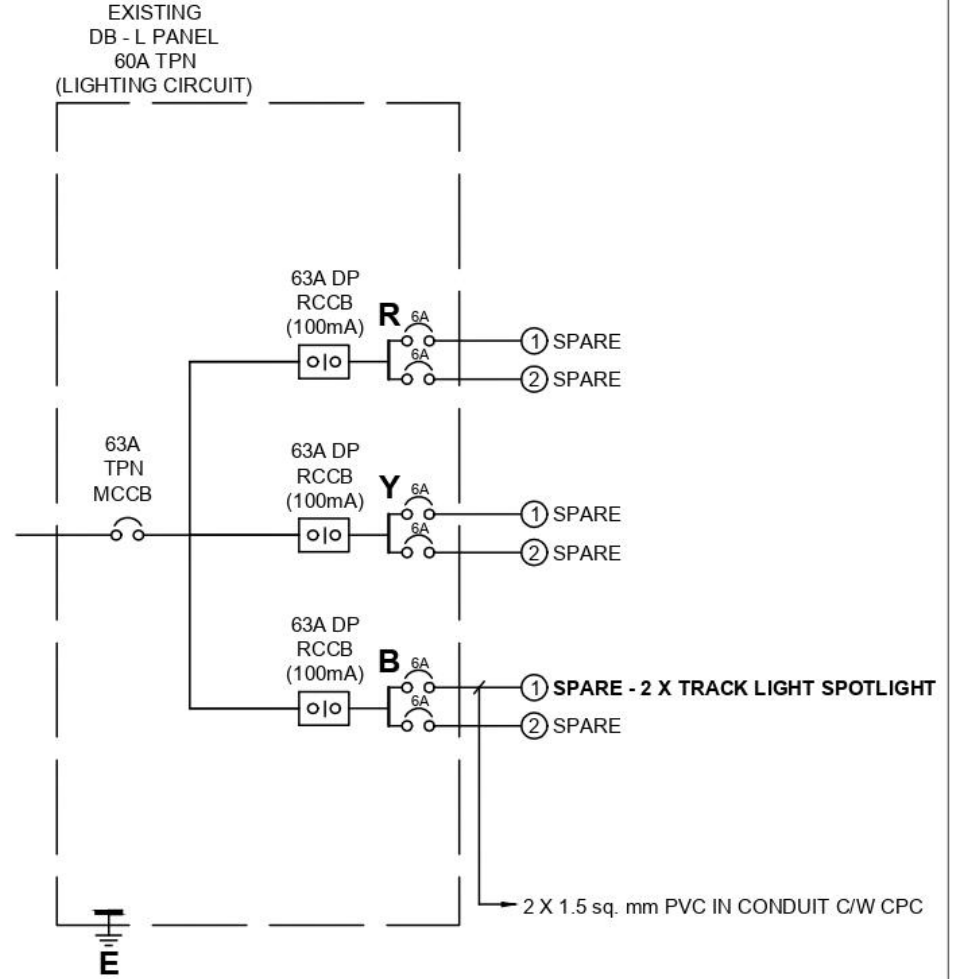
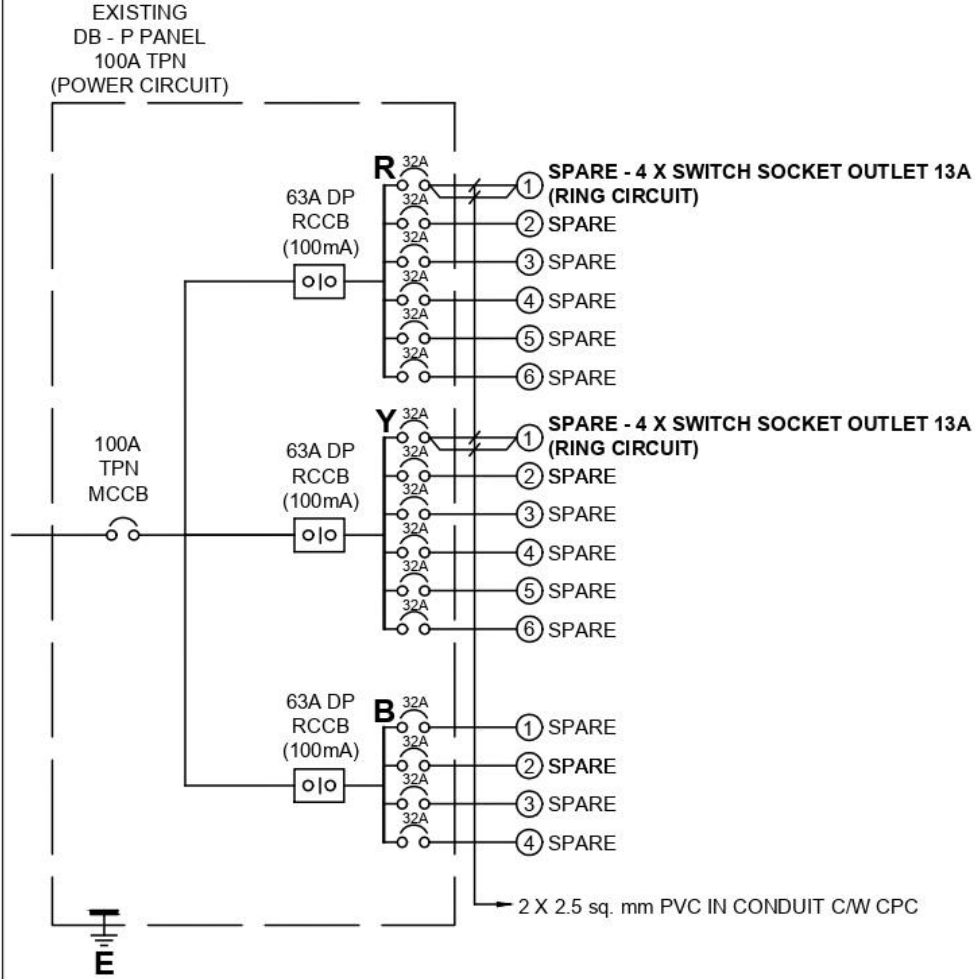

**\*\*Gambarajah skematik diatas hanya mewakili baki pemutus litar kecil akhir (MCB) simpanan sahaja bagi panel DB litar kuasa dan litar pencahayaan**



INSTITUT PERAKAUNAN NEGARA,  
JABATAN AKAUNтан NEGARA MALAYSIA,  
JALAN 2, SUNGAI LANG,  
45100 SABAK BERNAM,  
SELANGOR DARUL EHSAN

TAJUK KERJA : KERJA-KERJA PENGUBAHSUAIAN BILIK JAMUAN PUSAT PEMBANGUNAN PROFESIONAL INSTITUT PERAKAUNAN NEGARA, CYBERJAYA, SELANGOR DARUL EHSAN

TAJUK LUKISAN : GAMBARAJAH SKEMATIK DIAGRAM LAMPU & SOKET

NO. LUKISAN : BSR / 2022 - 03

DIREKA BENTUK : MOHD SHAHRIL BIN MOHD JUDI JURUTERA

DILUKIS : MUHAMMAD TAUFIK BIN AHMAD PENJAGA JENTERA ELETRIK

SKALA : N.T.S

TARIKH : 16 FEBRUARI 2022

**SENARAI KERJA DALAM TANGAN**

(Sila lampirkan salinan Surat Setuju Terima atau Inden Kerja)

Nama Projek/Kerja	Jabatan/Agensi Yang Mengawasi Projek	Harga	Tarikh Mula	Tarikh Siap

**SENARAI KERJA YANG TELAH DISIAPKAN**  
(Sila lampirkan salinan Surat Setuju Terima atau Inden Kerja)  
(2019, 2020, 2021 & 2022)

Nama Projek/Kerja	Jabatan/Agensi Yang Mengawasi Projek	Harga	Tempoh	Tarikh Siap Sebenar



**SURAT AKUAN PEMBIDA**

**KERJA-KERJA PENGUBAHSUAIAN BILIK JAMUAN PUSAT PEMBANGUNAN  
PROFESIONAL INSTITUT PERAKAUNAN NEGARA, CYBERJAYA, SELANGOR  
DARUL EHSAN**

**Sebut Harga Bil: JANM BIL.3/2022**

Saya, .....(Nama Wakil Syarikat)..... No. Kad Pengenalan ..... Yang mewakili .....(Nama Syarikat)..... nombor Pendaftaran .....(MOF/PKK/CIDB/ROS/ROC/ROB)..... dengan ini mengisytiharkan bahawa saya atau mana-mana orang yang mewakili syarikat ini tidak akan menawarkan, menjanjikan atau memberikan apa-apa suapan kepada mana-mana orang dalam **Jabatan Akauntan Negara Malaysia** atau mana-mana orang lain, sebagai suapan untuk dipilih dalam ~~tender~~/sebut harga\* seperti di atas. Bersama ini dilampirkan Surat Perwakilan Kuasa bagi saya mewakili syarikat seperti tercatat di atas untuk membuat pengisytiharan ini.

2. Sekiranya saya, atau mana-mana individu yang mewakili syarikat ini didapati terlibat dalam membuat pakatan harga dengan syarikat lain atau apa-apa pakatan sepanjang proses ~~tender~~/sebut harga atau menawarkan, menjanjikan atau memberikan apa-apa suapan kepada mana-mana orang dalam **Jabatan Akauntan Negara Malaysia** atau mana-mana orang lain sebagai dorongan untuk dipilih dalam ~~tender~~/sebut harga\* seperti di atas, maka saya sebagai wakil syarikat bersetuju tindakan-tindakan berikut diambil:

- 2.1 Hilang kelayakan untuk dinilai dan dilantik bagi ~~tender~~/sebut harga\* di atas; dan
- 2.2 Lain-lain tindakan undang-undang/tatatertib mengikut undang-undang/peraturan perolehan Kerajaan yang berkuat-kuasa.

3. Sekiranya terdapat mana-mana orang cuba memperolehi atau meminta apa-apa suapan daripada saya atau mana-mana orang yang berkaitan dengan syarikat ini sebagai dorongan untuk dipilih dalam ~~tender~~/sebut harga\* seperti di atas, maka saya berjanji akan dengan segera melaporkan perbuatan tersebut kepada pejabat Suruhanjaya Pencegahan Rasuah Malaysia (SPRM) atau balai polis yang berhampiran. Saya sedar bahawa kegagalan saya berbuat demikian adalah merupakan suatu kesalahan di bawah seksyen 25 (1) Akta Suruhanjaya Pencegahan Rasuah Malaysia 2009 [Akta 694] dan boleh dihukum di bawah seksyen 25 (2) akta yang sama, apabila disabitkan boleh didenda tidak melebihi RM100,000 atau penjara selama tempoh tidak melebihi sepuluh tahun atau kedua-duanya.

4. Saya sesungguhnya faham bahawa kegagalan saya atau mana-mana orang yang mewakili syarikat ini mematuhi perkara 2 dalam surat akuan ini boleh menyebabkan saya atau mana-mana orang yang mewakili syarikat ini didakwa bagi kesalahan\*\* di bawah Akta Suruhanjaya Pencegahan Rasuah Malaysia 2009 [Akta 694] dan Kanun Keseksaan serta boleh dihukum di bawah undang-undang masing-masing.

5. Saya sesungguhnya faham bahawa syarikat melakukan kesalahan jika seseorang yang bersekutu dengan syarikat\*\*\* memberikan, menjanjikan atau menawarkan suapan untuk memperoleh atau mengekalkan perniagaan atau faedah dalam menjalankan perniagaan di bawah Seksyen 17A, Akta Suruhanjaya Pencegahan Rasuah Malaysia 2009 [Akta 694], apabila disabitkan kesalahan boleh didenda tidak kurang daripada sepuluh kali ganda jumlah atau nilai suapan, atau RM1 juta, atau dipenjarakan selama tempoh tidak melebihi dua puluh tahun atau kedua-duanya.

Yang Benar,

Tandatangan : .....

Nama : .....

No.KP : .....

Tarikh : .....

Cop Syarikat : .....

Catatan:

- i. \* potong mana tidak berkenaan
- ii. \*\* termasuk kesalahan ditetapkan dalam Jadual (Perenggan 3 (a), takrif "kesalahan ditetapkan") Akta Suruhanjaya Pencegahan Rasuah Malaysia 2009 [Akta 694] yang boleh dihukum di bawah Kanun Keseksaan.
- iii. \*\*\* seseorang yang bersekutu dengan syarikat merujuk kepada seksyen 17A (6) Akta Suruhanjaya Pencegahan Rasuah Malaysia 2009 [Akta 694], iaitu seseorang itu bersekutu dengan organisasi komersial jika dia seorang pengarah, pekongsi atau pekerja organisasi komersial itu atau dia ialah orang yang melaksanakan perkhidmatan untuk atau bagi pihak organisasi komersial itu.
- iv. Surat akuan ini hendaklah dikemukakan bersama surat perwakilan kuasa.

**SURAT PERWAKILAN KUASA**

Akauntan Negara Malaysia  
Jabatan Akauntan Negara Malaysia,  
Bahagian Pembangunan Perakaunan Dan Pengurusan,  
Aras 7, Kompleks Kementerian Kewangan,  
No 1, Persiaran Perdana,  
Presint 2,62594,  
Wilayah Persekutuan Putrajaya.

Tarikh:

Tuan,

**PERWAKILAN KUASA MENANDATANGANI BAGI PIHAK SYARIKAT**

Dengan hormatnya saya merujuk kepada perkara di atas.

2. Dimaklumkan bahawa saya,.....  
No. Kad Pengenalan;..... selaku  
pemilik syarikat..... akan menandatangani  
sendiri semua dokumen berkaitan dengan urusan perolehan Sebut Harga **Kerja-Kerja  
Pengubahsuaian Bilik Jamuan Pusat Pembangunan Profesional Institut  
Perakaunan Negara, Cyberjaya, Selangor Darul Ehsan (JANM Bil. 3/2022)** atau  
mewakillan kuasa untuk menandatangani bagi pihak syarikat untuk urusan perolehan  
tersebut iaitu\*:

Nama : .....  
Alamat : .....  
Jawatan : .....  
No. Kad Pengenalan : .....  
No Telefon : .....  
No Faks : .....  
Emel : .....

3. Sehubungan itu, dikemukakan untuk makluman/ rujukan pihak tuan selanjutnya. Pihak kami akan memaklumkan kepada pihak tuan sekiranya terdapat perubahan penama bagi perkara ini secara rasmi.

Sekian, terima kasih.

.....(Tandatangan).....  
**(NAMA PEMILIK SYARIKAT)**

Jawatan:  
Cop Syarikat:

*\* potong yang mana tidak berkenaan.*

**SURAT AKUAN PEMBIDA UNTUK MELAKSANAKAN  
PROGRAM *PROFESSIONAL TRAINING AND EDUCATION FOR GROWING  
ENTREPRENEURS (PROTÉGÉ)***

Akauntan Negara Malaysia  
Jabatan Akauntan Negara Malaysia,  
Bahagian Pembangunan Perakaunan Dan Pengurusan,  
Aras 7, Kompleks Kementerian Kewangan,  
No 1, Persiaran Perdana,  
Presint 2, 62594,  
Wilayah Persekutuan Putrajaya.

Tarikh :

Tuan,

**Sebut Harga: Kerja-Kerja Pengubahsuaian Bilik Jamuan Pusat Pembangunan Profesional Institut Perakaunan Negara, Cyberjaya, Selangor Darul Ehsan (JANM Bil. 3/2022)**

Saya.....nombor kad pengenalan .....yang mewakili syarikat.....Nombor pendaftaran..... (MOF/CIDB) dengan ini, mengisytiharkan bahawa saya akan melaksanakan program PROTÉGÉ jika dipilih untuk sebut harga/tender ini mengikut had nilai ambang (*threshold value*) dan bilangan minimum peserta program PROTÉGÉ seperti yang ditetapkan di dalam syarat sebut harga/tender.

2. Sekiranya saya tidak melaksanakan program PROTÉGÉ mengikut had nilai ambang (*threshold value*) dan bilangan minimum peserta setelah dipilih untuk sebut harga/tender ini, maka Kerajaan boleh mengambil tindakan ke atas syarikat saya berdasarkan syarat/klausa kontrak dan syarikat saya mungkin tidak akandipertimbangkan untuk sebut harga/tender perolehan kerajaan pada masa yang akan datang.

Yang Benar,

.....

**(Nama dan No. Kad Pengenalan)**

Cop Syarikat:

- Catatan :
- i) \*Potong mana yang tidak berkaitan
  - ii) Surat Akuan ini hendaklah ditandatangani oleh hanya penama di sijil pendaftaran MOF/CIDB

**LAPORAN BANK / INSTITUSI KEWANGAN  
MENGENAI KEMUDAHAN KEWANGAN SYARIKAT**

Kepada : .....

.....

.....

Nama Syarikat : .....

Projek : .....

.....

a) Kemudahan Kredit yang boleh digunakan untuk pelaksanaan Sebut Harga :

.....

b) Kemudahan Kredit yang telah diluluskan dan kemudahan Kredit tambahan minimum yang layak diperolehi oleh syarikat adalah seperti berikut :

Bentuk Kemudahan Kredit	Baki daripada yang telah diluluskan (RM)	*Tambahan minima yang akan diluluskan (RM)	Jumlah (RM)
i) Overdraf			
ii) Overdraf bercagar			
iii) Talian Kredit			
iv) Pinjaman tetap yang akan/ layak diperolehi untuk sebut harga ini			
v) lain-lain			
Jumlah			
	(*Jika Sebut Harga ditawarkan kepada syarikat)		

c) Ulasan-ulasan mengenai kedudukan kewangan dan akaun syarikat :

.....

.

.....

.

Tandatangan untuk dan bagi pihak bank : .....

Nama Bank : ..... Nama Pegawai : .....

Meteri Bank : ..... Jawatan : .....

Tarikh : .....